

1. En konstruktion att placera köksstommar på.

Keittiökäluusterungoille(kaapeille) rakenne.

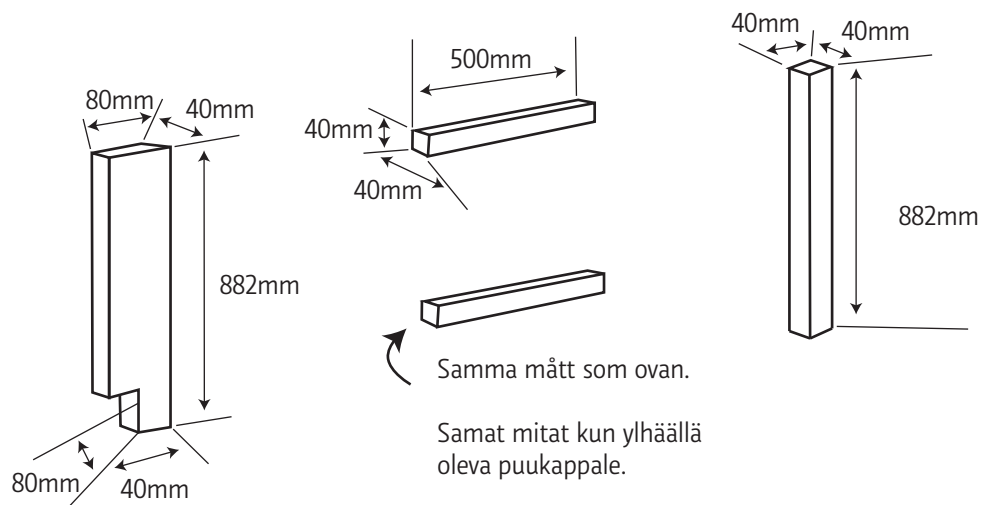

Skruv/ruuvi

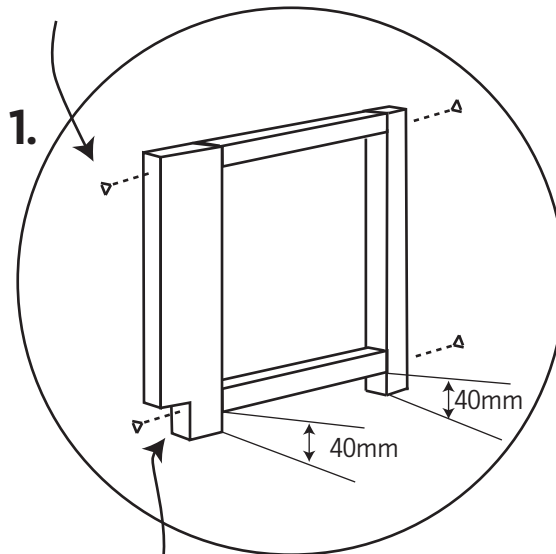

OBS!
HUOM!
Plats för sockel
Sokkelille paikka

2a. Ben till två 600 mm breda skåp
 Jalka kahdelle 600mm leveälle kaapille

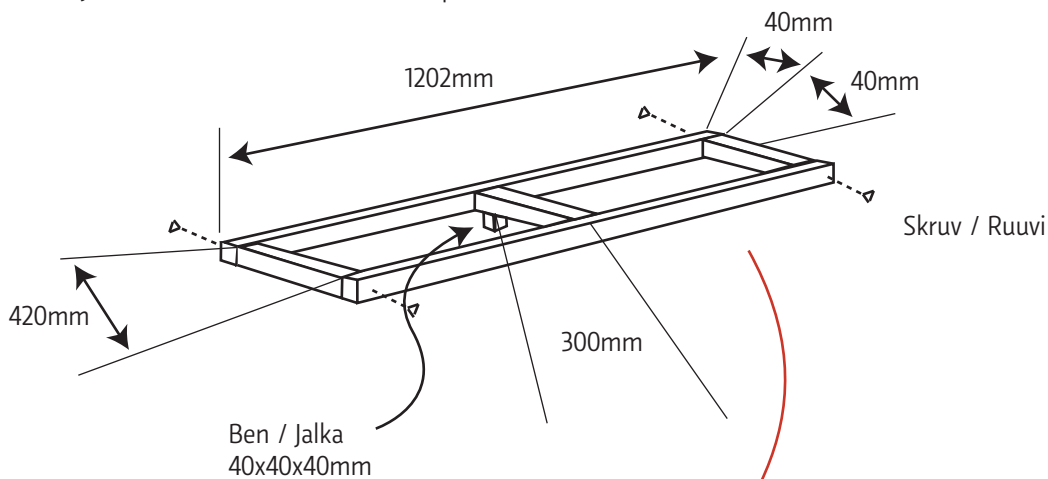

Framifrån sett
 Edestä katsottu

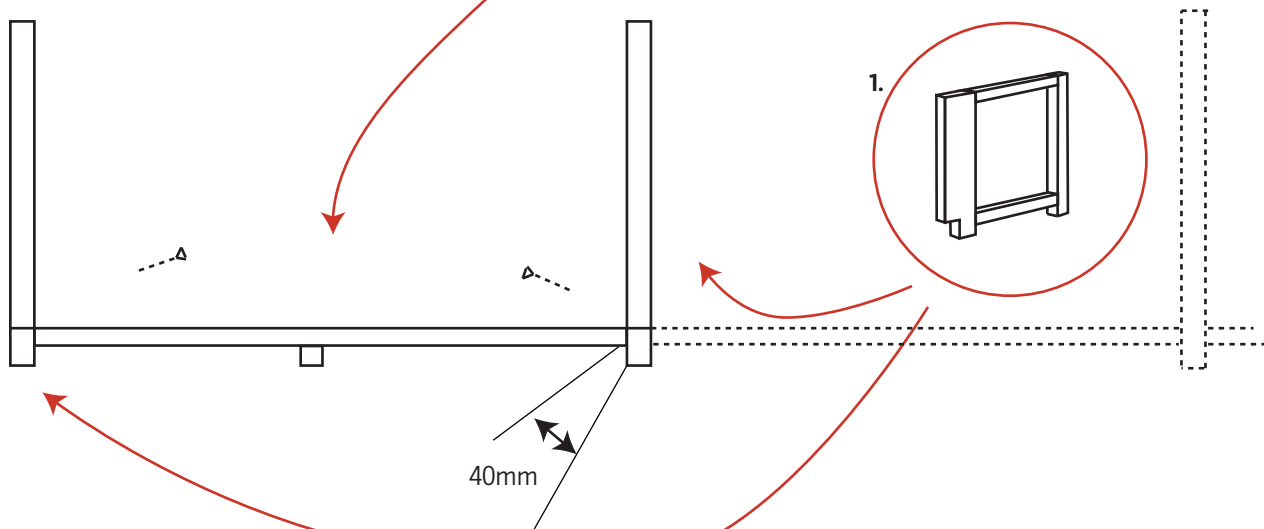

Uppifrån sett
 Ylhäältä katsottu

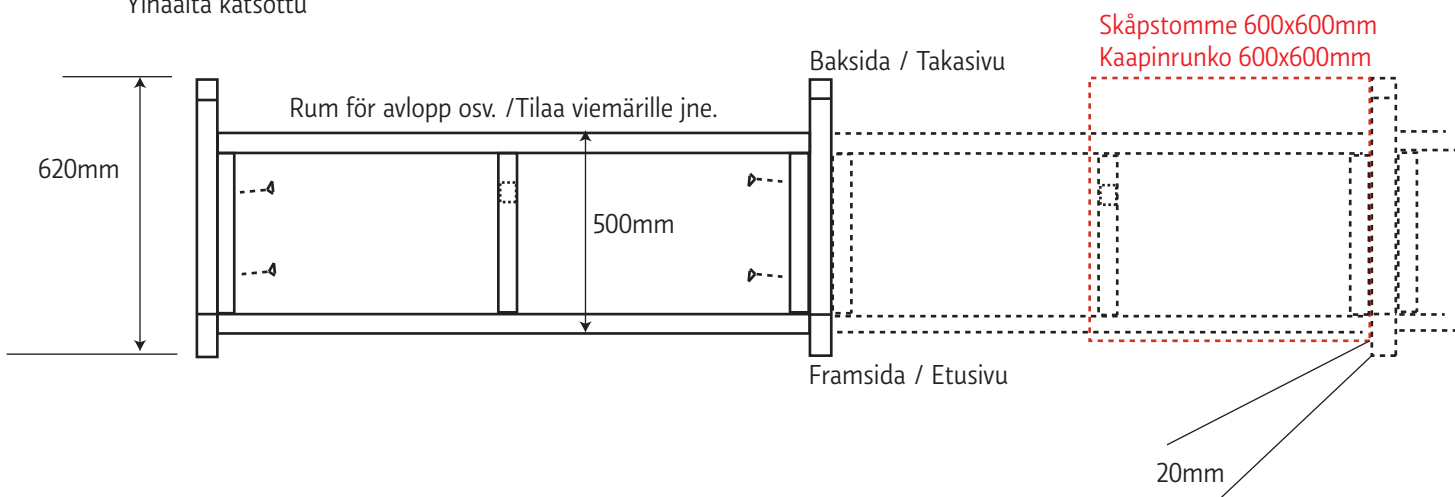

Utrymme för dörr (Samma som dörrtjockleken)
 Tila ovelle (sama kun oven paksuus)

2b. Ben till ett 600 mm skåp och utrymme för diskmaskin
Jalka yhdelle 600mm leveälle kaapille ja tilaa tiskikoneelle

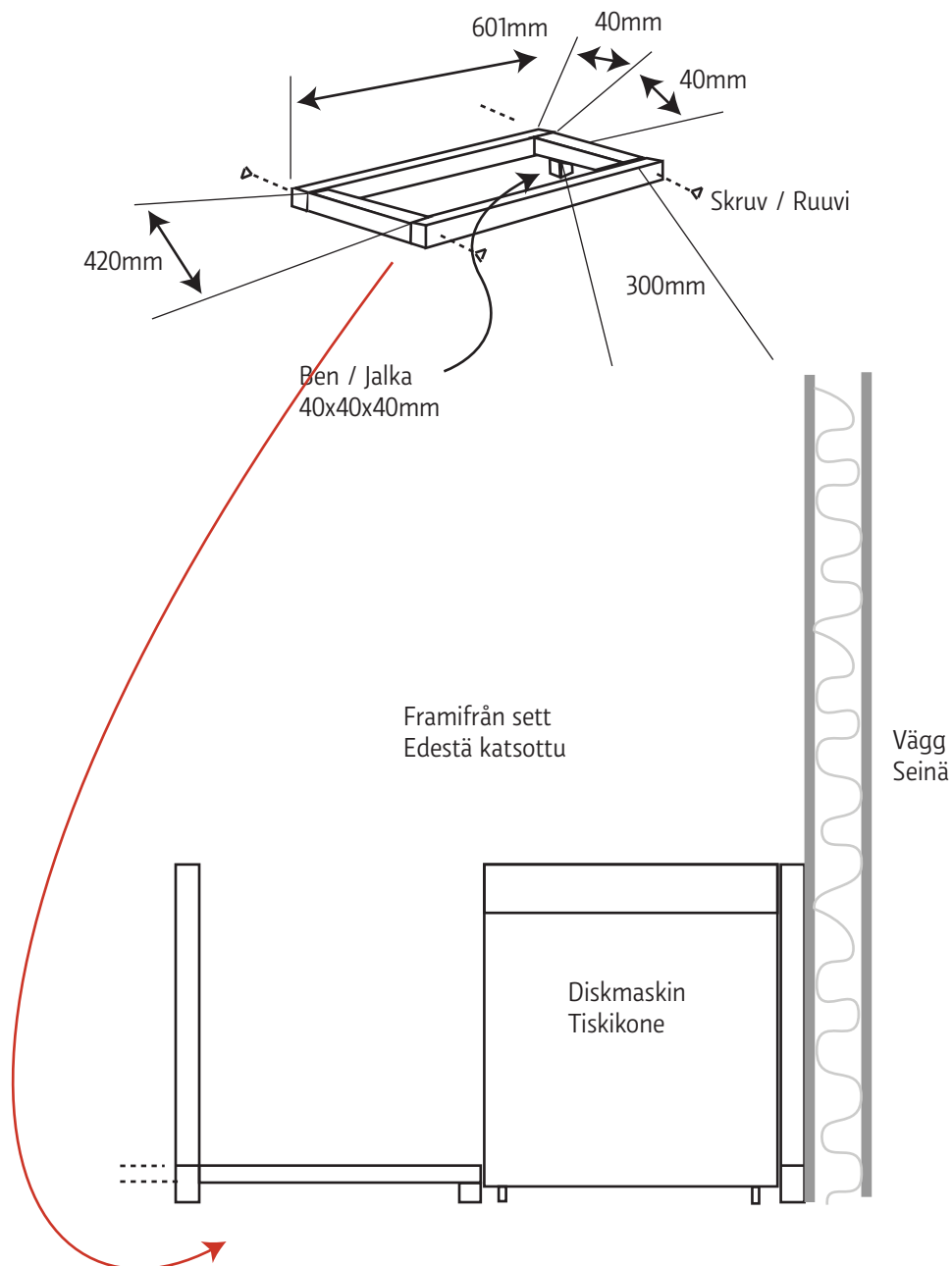

Sockeln är 80mm hög och 40mm bred. Sockeln kan tas bort om man behöver ta ut diskmaskinen.

Sokkeli on 80mm korkea ja 40mm leveä. Sokkelin saa irti jos tiskikonetta tarvitsee siirtää.

